

品番	サイズ	D	C	t	W	ボルト・ナット	H	P	t' (インナー)	W'
VP10210-0040	40	48.0	47	0.6	25	M6×20	72.1	20.0	1.5	28
VP10210-0050	50	60.0	47	0.6	25	M6×20	78.4	20.0	1.7	28
VP10210-0065	65	76.0	47	1.0	25	M6×20	87.7	20.0	2.0	28
VP10210-0075	75	89.0	47	1.0	25	M6×20	94.2	20.0	2.0	28
VP10210-0100	100	114.0	47	1.0	25	M6×20	106.8	20.0	2.0	28
VP10210-0125	125	140.0	65	1.5	32	M10×35	138.3	25.0	2.5	35
VP10210-0150	150	165.0	65	1.5	32	M10×35	151.0	25.0	2.5	35

品名 PRODUCT NAME VP管用 ELフラット立バンド		サイズ SIZE 40 ~ 150	
品番 PARTS NO. VP10210-	被覆色 COLOR グレー	表面処理 SURFACE TREATMENT 脱脂処理	
材質 A MATERIAL A エラストマー (TPE)	材質 B MATERIAL B SUS430	材質 C MATERIAL C	
承認 APPROVAL	検図 CHECK	担当 IN CHARGE M.Suga	製図 DRAWN 21.02.12

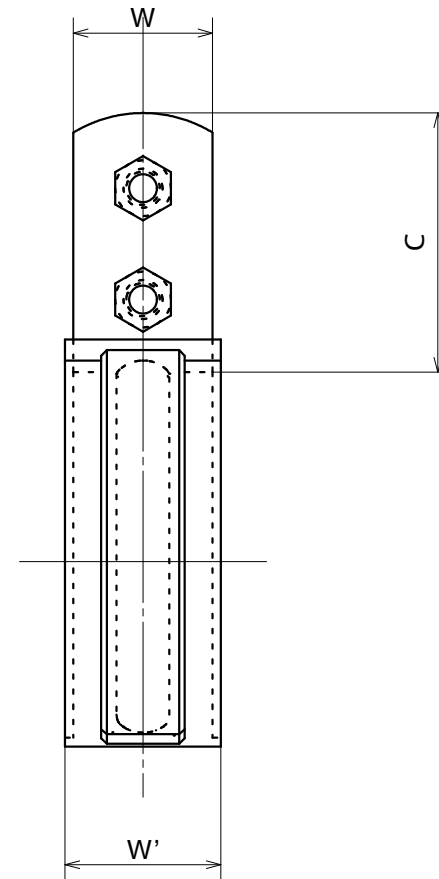
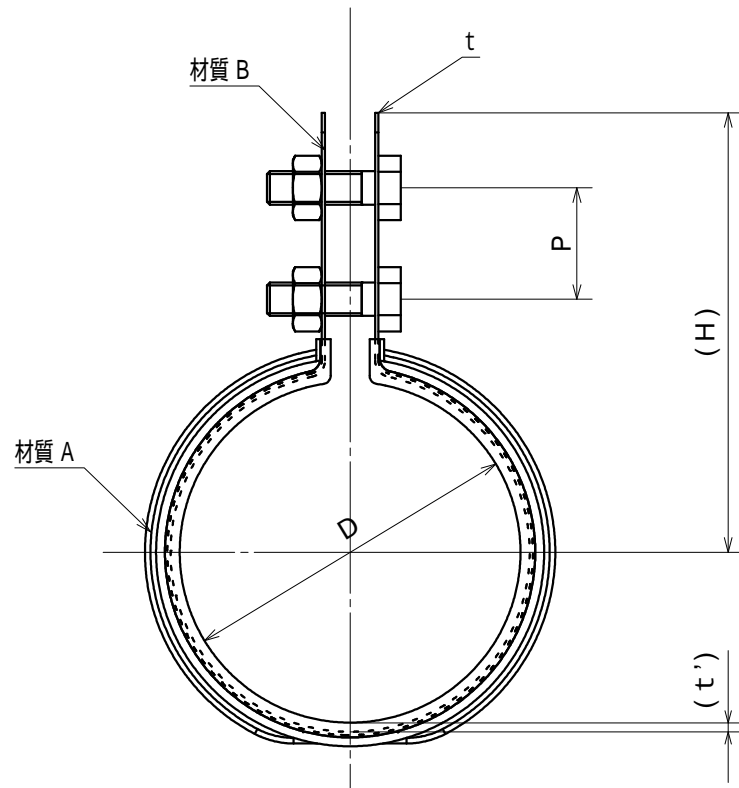

品番	サイズ	D	C	t	W	ボルト・ナット	H	P	t' (インナー)	W'
VP10211-0040	40	48.0	47	0.6	25	M6×20	72.1	20.0	1.5	28
VP10211-0050	50	60.0	47	0.6	25	M6×20	78.4	20.0	1.7	28
VP10211-0065	65	76.0	47	1.0	25	M6×20	87.7	20.0	2.0	28
VP10211-0075	75	89.0	47	1.0	25	M6×20	94.2	20.0	2.0	28
VP10211-0100	100	114.0	47	1.0	25	M6×20	106.8	20.0	2.0	28
VP10211-0125	125	140.0	65	1.5	32	M10×35	138.3	25.0	2.5	35
VP10211-0150	150	165.0	65	1.5	32	M10×35	151.0	25.0	2.5	35

品名 PRODUCT NAME ステンレス VP管用 ELフラット立バンド			サイズ SIZE 40~150	
品番 PARTS NO. VP10211-	被覆色 COLOR グレー	表面処理 SURFACE TREATMENT 脱脂処理		
材質 A MATERIAL A エラストマー (TPE)	材質 B MATERIAL B SUS304	材質 C MATERIAL C		
承認 APPROVAL	検図 CHECK	担当 IN CHARGE M.Suga	製図 DRAWN 21.02.12	

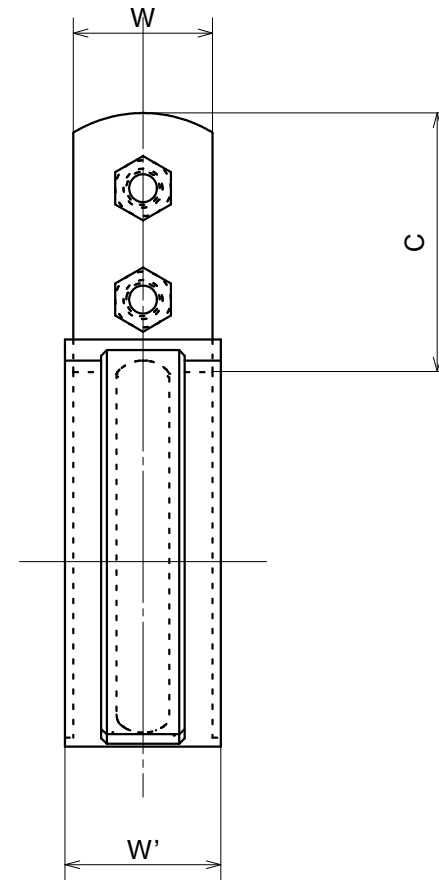
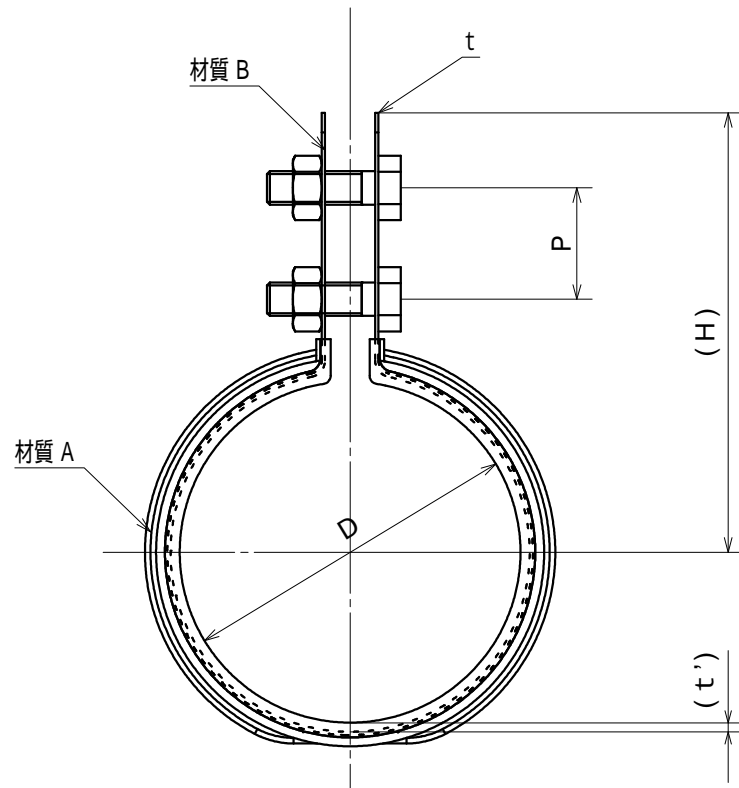

品番	サイズ	D	C	t	W	ボルト・ナット	H	P	t' (インナー)	W'
VP10215-0040	40	48.0	47	0.6	25	M6×20	72.1	20.0	1.5	28
VP10215-0050	50	60.0	47	0.6	25	M6×20	78.4	20.0	1.7	28
VP10215-0065	65	76.0	47	1.0	25	M6×20	87.7	20.0	2.0	28
VP10215-0075	75	89.0	47	1.0	25	M6×20	94.2	20.0	2.0	28
VP10215-0100	100	114.0	47	1.0	25	M6×20	106.8	20.0	2.0	28
VP10215-0125	125	140.0	65	1.5	32	M10×35	138.3	25.0	2.5	35
VP10215-0150	150	165.0	65	1.5	32	M10×35	151.0	25.0	2.5	35

品名 PRODUCT NAME ドブメッキ VP管用 ELフラット立バンド				サイズ SIZE 40~150	
品番 PARTS NO. VP10215-		被覆色 COLOR ブラック		表面処理 SURFACE TREATMENT 溶融亜鉛メッキ	
材質 A MATERIAL A エラストマー (TPE)		材質 B MATERIAL B SPCC		材質 C MATERIAL C	
承認 APPROVAL	検図 CHECK	担当 IN CHARGE M.Suga	製図 DRAWN 21.02.12		

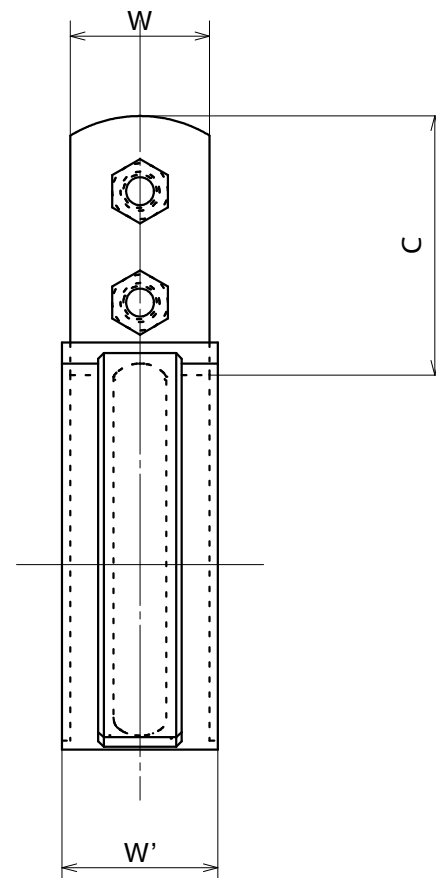
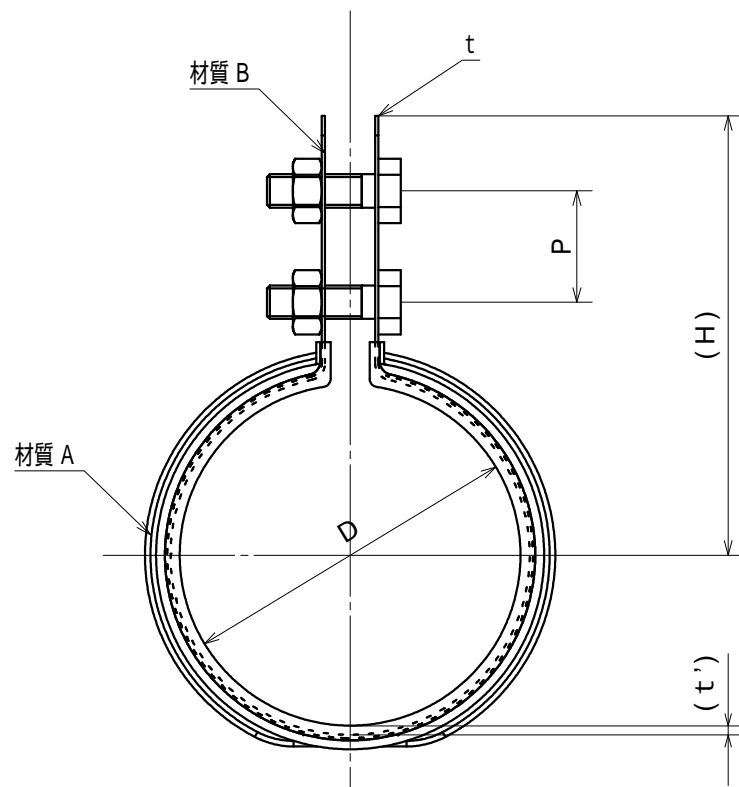

品番	サイズ	D	C	t	W	ボルト・ナット	H	P	t' (インナー)	W'
VP10214-0040	40	48.0	47	0.6	25	M6×20	72.1	20.0	1.5	28
VP10214-0050	50	60.0	47	0.6	25	M6×20	78.4	20.0	1.7	28
VP10214-0065	65	76.0	47	1.0	25	M6×20	87.7	20.0	2.0	28
VP10214-0075	75	89.0	47	1.0	25	M6×20	94.2	20.0	2.0	28
VP10214-0100	100	114.0	47	1.0	25	M6×20	106.8	20.0	2.0	28
VP10214-0125	125	140.0	65	1.5	32	M10×35	138.3	25.0	2.5	35
VP10214-0150	150	165.0	65	1.5	32	M10×35	151.0	25.0	2.5	35

品名 PRODUCT NAME		ステンレス VP管用 ELフラット立バンド 屋外用		サイズ SIZE	40 ~ 150
品番 PARTS NO.	被覆色 COLOR	表面処理 SURFACE TREATMENT			
VP10214-	ブラック	脱脂処理			
材質 A MATERIAL A	材質 B MATERIAL B	材質 C MATERIAL C			
エラストマー (TPE)	SUS304				
承認 APPROVAL	検図 CHECK	担当 IN CHARGE	製図 DRAWN		
		M.Suga	21.02.12		